

*Via Philips, 5 20052 Monza ITALY tel. ++39 39 2001936 / 2001973 fax ++39 39 2004299
Internet sites www.lofrans.it www.lofrans.com e mail address: info@lofrans.it
To order spare parts send e-mail at: spare@lofrans.it*

DORADO

Руководство по установке, эксплуатации и обслуживанию

Содержание:

Информация по технике безопасности

Гарантийные обязательства

Характеристики модели

Требования к электропитанию

Установка

Работа с лебедкой

Обслуживание

Заказ запасных частей

Схема подключения

Схема сборки

Список деталей

ИНФОРМАЦИЯ ПО ТЕХНИКЕ БЕЗОПАСНОСТИ

ПРЕДУПРЕЖДЕНИЕ! Лебедка не предназначена для крепления к ней якорной цепи /каната при стоянке на якоре. Крепление цепи/каната производите за специальные элементы якорного устройства, такие как кнехты, утки и т.п.

ПРЕДУПРЕЖДЕНИЕ! Не превышайте допустимой нагрузки на лебедку. Рекомендуем при подъеме якоря всегда помогать мотору лебедки дачей малого хода судну в направлении выбираемого якоря.

ПРЕДУПРЕЖДЕНИЕ! Используйте только соответствующий номиналу предохранитель в электроцепи, чтобы защитить систему питания и двигатель от перегрева и повреждения.

ПРЕДУПРЕЖДЕНИЕ! Всегда отключайте главный выключатель лебедки при ее бездействии во избежание случайного пуска двигателя.

ПРЕДУПРЕЖДЕНИЕ ! Берегите руки и ноги при работе лебедки. При заклинивании якорной цепи отключите двигатель и исключительно осторожно постарайтесь освободить цепь.

ПРЕДУПРЕЖДЕНИЕ! Не используйте лебедку в целях, для которых она не предназначена.

ГАРАНТИЙНЫЕ ОБЯЗАТЕЛЬСТВА

Фирма-изготовитель гарантирует годовую работу продукции при условии соблюдения следующих условий:

1. Продукция должна быть зарегистрирована. Регистрация должна быть проведена в 30-дневный срок с момента приобретения одним из следующих способов: через Интернет-сайт www.lofrans.it, следуя инструкциям его страницы «Product Registration», либо по факсу +39-039-2004299, отправив заполненный бланк из приложения к данному руководству.
2. Гарантийный период начинается со дня приобретения у официального поставщика. Если продукция устанавливается на вновь произведенное судно, гарантийный срок считается с момента приобретения судна.
3. Гарантийные обязательства относятся к исходному изделию и дефектам его сборки.
4. Гарантийный период ограничивается фактом ремонта либо замены оригинальной детали.
5. Гарантийная претензия должна быть отправлена в письменном виде по факсу непосредственно на предприятие-изготовитель либо его авторизованному представителю, с указанием заводского номера либо гарантийного номера, полученного при регистрации. Изготовитель оставляет за собой право требовать подтверждения легальности приобретения продукции.
6. Дефектная продукция (деталь) должна быть выслана на предприятие-изготовитель либо его авторизованному представителю. Список представительств приведен на сайте изготовителя www.lofrans.it.
7. К гарантийным не относятся дефекты, возникшие по причине: неправильного использования продукции, коррозии, нормального износа при эксплуатации, обесцвечивания, неавторизованного ремонта, неправильной установки, неквалифицированного обслуживания, работы в условиях, отличающихся от указанных в спецификации.
8. Настоящая гарантия не перекрывает любые потери, связанные с доказанным несоответствием продукции стандарту, за исключением вышеназванных.
9. Изготовитель оставляет за собой право отказа от гарантийных обязательств в случае подключения продукции к цепям питания несоответствующим образом либо с неправильным предохранительным устройством.

Права потребителя, устанавливаемые местным законодательством, и не нарушаемые данными гарантийными обязательствами, должны выполняться продавцом. Данная гарантия соответствует итальянскому законодательству.

Любые противоречия рассматриваются исключительно судом Милана.

ХАРАКТЕРИСТИКИ МОДЕЛИ

Перед установкой и эксплуатацией лебедки внимательно прочтите эти инструкции, важные с точки зрения безопасности. Заполните приведенную форму, чтобы иметь под рукой полные характеристики изделия.

ДВИГАТЕЛЬ: 500 Вт 12В 800 Вт 12В

ЯКОРНАЯ ЦЕПЬ: \varnothing 3/16 дюйма BVV \varnothing 6 мм

\varnothing 1/4 дюйма HT \varnothing 7 мм

\varnothing 5/16 дюйма HT \varnothing 8 мм

КАНАТ: \varnothing 1/2 дюйма \varnothing 12 мм

\varnothing 9/16 дюйма \varnothing 14 мм

ДОПОЛНИТЕЛЬНО: Исполнение с отдачей якоря

ДАТА И МЕСТО ПРИОБРЕТЕНИЯ: _____ 20 г. _____

ЗАМЕТКИ: _____

ЗАВОДСКОЙ НОМЕР: _____

ТРЕБОВАНИЯ К ЭЛЕКТРОПИТАНИЮ

Убедитесь, что рабочее напряжение вашей лебедки соответствует напряжению бортовой электросети. В приведенной таблице указаны минимальные требования к аккумуляторной батарее, кабелям питания и предохранительному выключателю, которые входят в состав системы питания лебедки.

Двигатель	Аккумулятор	Тип кабеля	Предохранитель
500 Вт 12В	60 Ач	16 мм ² 4AWG	35 А
800 Вт 12В	100 Ач	25 мм ² 3AWG	70 А

Если лебедка питается от общего бортового аккумулятора, ее мощностные характеристики могут ухудшиться, и ресурс аккумулятора снизится. Рекомендуем использовать кабель высшего качества, термостойкий и с защитной оболочкой. Важно учесть, что если общая длина обеих жил кабеля превышает 10м, их сечение должно быть увеличено примерно на 30-50%. Провода управления, показанные на схеме тонкой линией, должны иметь сечение 1.5 мм² или 16AWG.

Данные по предохранителям относятся только к продукции Lofrans, поэтому они могут быть неприменимы к предохранителям других марок.

Предохранители Lofrans защищают цепи питания от короткого замыкания и двигатель лебедки от перегрева. Они должны устанавливаться в доступном сухом месте, чтобы можно было легко восстановить подачу питания после их срабатывания. Они также могут применяться против несанкционированного пуска лебедки с дистанционного пульта, что рекомендуется делать для исключения возможности случайного ее запуска.

Все выключатели должны подключаться параллельно. Настоятельно рекомендуем дублировать выключатели, чтобы не терять контроля над лебедкой в случае выхода из строя одного из них.

Для защиты системы дистанционного управления применяйте предохранители номиналом 5 А.

Мы рекомендуем использовать только оригинальные компоненты Lofrans, разработанные специально для использования в морских условиях. Все оборудование под маркой Lofrans соответствует стандартам CE.

УСТАНОВКА

Убедитесь, что комплект поставки полный. В случае нехватки какой-либо детали обратитесь к дилеру.

Требуемые материалы и инструменты: дрель со сверлом 11 мм, гаечный ключ для гаек М10, электролобзик, силиконовый герметик.

Электродвигатель лебедки имеет брызгозащитное исполнение. После неоднократного полного погружения под воду он может получить невосстанавливаемые повреждения.

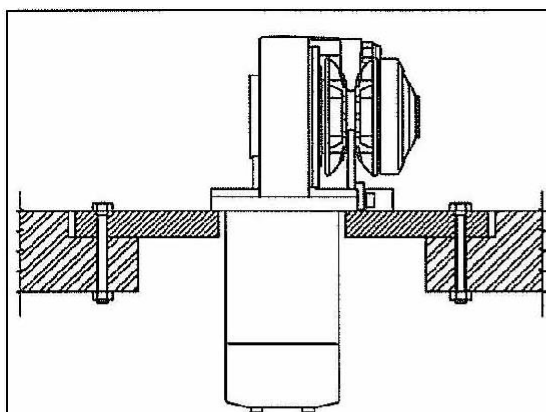

Перед установкой лебедки убедитесь, что участок палубы полностью свободен. Убедитесь также, что вокруг достаточно места для применения рукоятки (поз.201). Для облегчения работы по обслуживанию лебедки изготовитель рекомендует устанавливать ее на съемную панель-фундамент, закрепляемую на палубе болтами. Минимальная толщина палубы должна составлять 30 мм. Если палуба слишком тонка либо непригодна для установки, необходимо усилить ее подкладной пластиной из дерева либо фанеры размерами достаточными для разнесения усилий возникающих при выборке цепи.

Для предотвращения коррозии не применяйте подкладных пластин из нержавеющей стали.

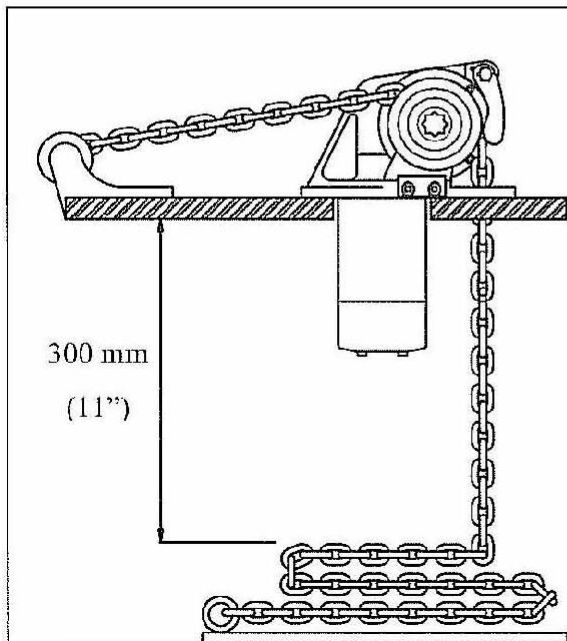

Установив лебедку в наилучшем положении, просверлите по прилагаемому шаблону необходимые отверстия. Подложите под основание лебедки комплектную прокладку, поставьте ее на палубу. Ручей цепной звездочки должен находиться на одной оси с якорным клюзом. Цепь должна охватывать звездочку примерно на 90°.

Закрепите лебедку шестигранными болтами М10.

Убедитесь, что объем форпика достаточен для размещения цепи и имеет запас высоты от палубы до верха сваленной цепи не менее 300 мм. Подсоедините кабели согласно электрической схеме.

Проведите цепь через звездочку, нажмите палубный выключатель или кнопку «Вверх» на дистанционном пульте, и цепь будет собрана в цепной ящик. Держитесь подальше от движущейся цепи. Если лебедка вращается в обратном направлении, поменяйте местами кабели М1 и М2 в блоке управления. После первых постановок на якорь настоятельно рекомендуем подтянуть крепеж.

РАБОТА С ЛЕБЕДКОЙ

ПРЕДУПРЕЖДЕНИЕ! Не подносите руки к турачке при выборке и отдаче цепи.
ПРЕДУПРЕЖДЕНИЕ ! Во избежание случайного включения лебедки в нерабочем состоянии выключайте главный предохранитель. Не забывайте включить его снова перед работой с лебедкой.

ПРЕДУПРЕЖДЕНИЕ! После постановки на якорь фиксируйте цепь стопором. Лебедка не должна использоваться при постановке на якорь как единственное средство удержания цепи. Для предотвращения случайной отдачи цепь обязательно должна быть закреплена каким-либо отдельным устройством. **ПРЕДУПРЕЖДЕНИЕ!** После снятия с якоря убедитесь, что муфта турачки и стопор цепи надежно закреплены.

Использование разобщительной муфты

Турачка состоит из деталей 212 и 207, для задействования ее необходимо подключать к ведущему валу.

Чтобы задействовать турачку, вставьте комплектную рукоятку в крышку турачки 212 и затяните ее против часовой стрелки до упора. Для отключения турачки отпустите крышку, повернув в направлении стрелки «LOOSE».

Как поднять якорь

Запустите двигатель судна. Убедитесь, что разобщительная муфта включена. Выньте рукоятку из крышки турачки.

Нажмите кнопку «UP» ножного выключателя либо дистанционного пульта. Направьте судно малым ходом в сторону якоря чтобы помочь лебедке выбрать цепь.

Не пользуйтесь лебедкой для подтягивания судна к якорю. Скорость выборки цепи обратно пропорциональна нагрузке на двигатель.

Для остановки отпустите кнопку «UP».

Будьте особенно внимательны при выборке последних метров цепи, чтобы не повредить якорем корпуса судна.

В случае, когда якорь застрял и сработал предохранитель, перед повторным пуском лебедки подождите несколько минут. При повторном срабатывании предохранителя рекомендуется переместить судно в новое положение, чтобы якорь ушел под днище.

После снятия с якоря отключите цепи питания лебедки и застопорите якорь в походном положении.

Как бросить якорь

Если вы хотите бросить якорь вручную, необходимо отключить разобщительную муфту. Турачка будет свободно вращаться на валу и позволит цепи уйти в воду. Отдачу цепи можно контролировать поворотом рукоятки по часовой стрелке. По окончании операции включите разобщительную муфту.

При механизированной отдаче якоря рекомендуем просто нажать кнопку «DOWN» на ножном переключателе или дистанционном пульте. Механизированная отдача позволяет полностью контролировать процесс с возможностью его остановки в любой момент отпуская кнопку «DOWN».

После постановки на якорь рекомендуется застопорить цепь или трос палубным устройством наподобие кнехта, чтобы снизить нагрузку на лебедку.

ОБСЛУЖИВАНИЕ

ПРЕДУПРЕЖДЕНИЕ! Перед любыми профилактическими работами отключите лебедку от цепи питания и осторожно выньте цепь из звездочки.

Долговечность лебедки зависит от правильности и периодичности ее обслуживания. Во избежание проблем, связанных с возникновением коррозии, не реже чем раз в месяц удаляйте солевой налет с наружных поверхностей корпуса. Промойте ее пресной водой и протрите ветошью все поверхности,

особенно в труднодоступных местах, где соль может накапливаться. Рекомендуем хотя бы раз в полгода снимать наружные детали лебедки в соответствии со следующими указаниями:

Отверните рукояткой крышку 212, затем отверните крепеж 259, 260 и 226 и удалите прижим 258.

Выньте звездочку 206 и втулку 207.

Протрите и проверьте все детали на наличие коррозии, смажьте резьбу приводного вала консистентной смазкой для морского применения.

Если после длительного бездействия лебедки мотор вращается с затруднениями, рекомендуем дать ему поработать две минуты в обоих направлениях. Если затруднения с его работой останутся, советуем почистить щетки коллектора либо заменить их при необходимости.

Не реже раза в год настоятельно рекомендуем демонтировать лебедку с палубы для чистки и удаления соли из-под основания 257. Корпус редуктора наполнен трансмиссионным маслом вязкостью по SAE90. Если наблюдаются его протечки через ослабшие уплотнения, необходимо разобрать лебедку и заменить их на новые. Для этих целей есть полный комплект запасных прокладок. В начале и конце сезона проверьте мотор и блок управления, удалив налет с контактов и смазав их.

ЗАКАЗ ЗАПАСНЫХ ЧАСТЕЙ

Для обнаружения расходных деталей механизма изучите сборочную схему лебедки. При заказе запасных частей пожалуйста указывайте каталожный код модели «Dorado» В.22.101, сообщив конкретные данные исполнения, заводской номер, номера деталей по чертежу и их количество.

Обратитесь к ближайшему авторизованному представителю Lofrans либо непосредственно на предприятие-изготовитель.

DRAWN BY

 MANUAL CORRECTIONS
 ARE NOT PERMITTED

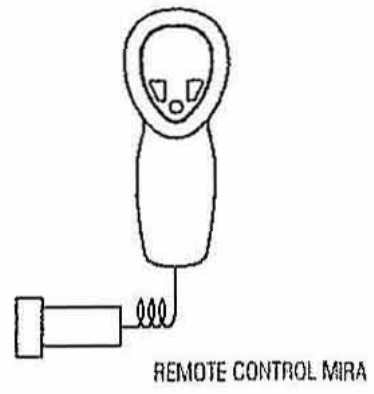
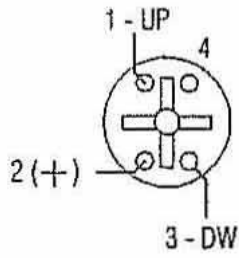
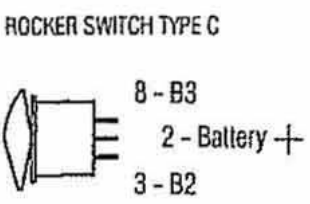
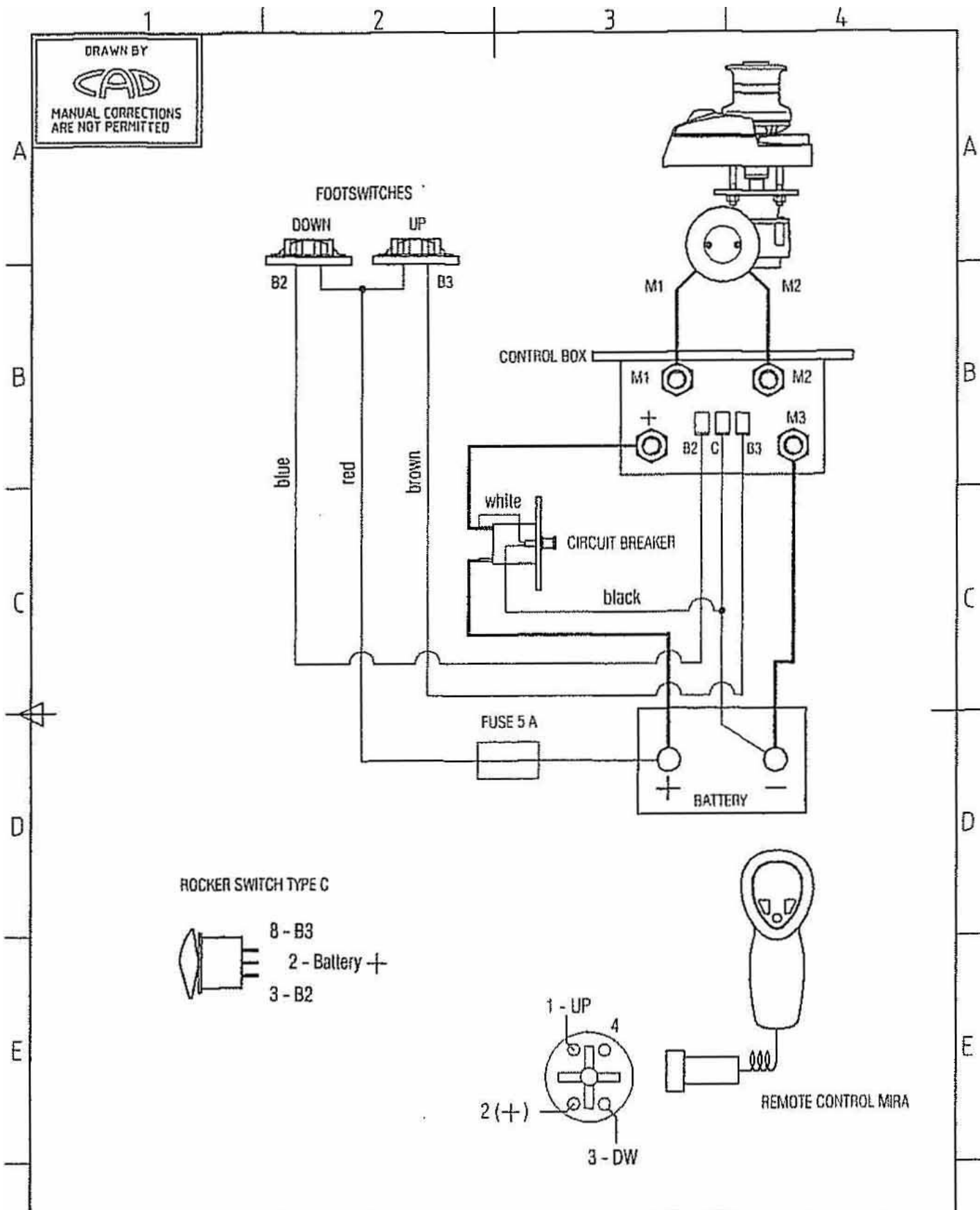

	Modello	Data	Diseg.	Approv.	Scala
	LOFRANS	06.10.2005	L.Rivolta		1:1
Descrizione	Nr. disegno	Revisione	Formato		
WIRING DIAGRAM 2 TERMINALS ELECTRIC MOTOR	E0003	-	A4		

A termine di legge ci riserviamo la proprietà di questo disegno con divieto di riprodurlo o di renderlo noto a terzi senza la nostra autorizzazione scritta
 This drawing is our property and it is confidential. It must not be copied or shown to third parties unless our written authorization. All rights reserved.

